

megaspin

SEMPLICE E COMPATTA
MA **GRANDE NELLE
FUNZIONALITA'**



*SIMPLE MAIS GENIALE ET
TRES EFFICACE*



megaspin 220V



megaspin 220

megaspin 220

Un concentrato di tecnologia

- Calibro automatico per misurare distanza e diametro per cerchi fino a 28" con pinza innovativa per trattenere il peso adesivo.
- Virtual Sonar che, nel caso di cerchi in ferro, calcola la larghezza del cerchio.
- Alta velocità: per una ruota di medie dimensioni il ciclo di misura è di 4,5 s.
- Pannello con sistema touch, innovativo, semplice, robusto. Permette un utilizzo intuitivo di tutte le funzionalità della macchina.
- AUTO SELECT per la selezione automatica del corretto programma di equilibratura. L'operatore deve solo spostare il calibro nella posizione in cui posizionare i pesi.
- Programma ALU M per garantire la posizione ottimale dei pesi di correzione per tutti i moderni cerchi in lega.
- Tutti i programmi utili per il professionista: SPLIT, OPT, ALU.
- VDD Virtual Direct Drive di ultima generazione - Sistema di misura superveloce ed estremamente accurato.
- ECO DRIVE: per lanciare una ruota di medie dimensioni a 100 giri/min, l'inserimento motore dura meno di un secondo, dopodiché continua in rotazione libera. Questo si traduce in un minor consumo di energia, minor usura e minor rumorosità.
- La bassa velocità di equilibratura ne consente l'uso anche senza protezione. Disponibile anche in versione completa di carter.
- Accessori standard:
 - Adattatore cono con dado rapido e tappo a pressione
3 coni \varnothing 45÷110mm
 - Pinza-martello.
- L'albero supporta tutti gli adattatori compresi quelli per ruote SUV pesanti.



megaspin 220V

Estremamente facile da usare

- Tutte le funzionalità di megaspin 220
- Monitor TFT - 17"
- Freno elettrico per il bloccaggio della ruota nel punto esatto di applicazione dei pesi
- Protezione ruota in dotazione standard

Garanzia

megaspin 220/220V

Come tutte le equilibratrici Hofmann Megaplan, Megaspin 220/220V è prodotta al 100% in Europa e viene fornita con una garanzia di 3 anni su tutte le schede elettroniche.

megaspin 220

Un concentré de technologie

- Calibre automatique de mesure de la distance et du diamètre pour jante de 28" max. Pince innovante pour retenir le poids adhésif.
- Virtual Sonar pour une mesure 3D de la roue qui, dans le cas de jantes en fer, calcule la largeur de la jante.
- Haute vitesse: pour une roue de taille moyenne, le cycle de mesure est de 4,5 s.
- Panneau à système tactile, innovant, simple et robuste.
Permet une utilisation intuitive de toutes les fonctions de la machine.
- AUTO SELECT choisit automatiquement le programme d'équilibrage approprié. L'opérateur doit seulement déplacer la jauge à la position, où il veut attacher les poids.
- Programme ALU M pour garantir la position optimale des poids de correction pour toutes les jantes en alliage modernes.
- Tous les programmes utiles pour le professionnel: SPLIT, OPT, ALU.
- VDD Virtual Direct Drive de la dernière génération - Système de mesure super rapide et très précis.
- ECO DRIVE: Le moteur électrique reste enclenché moins d'une seconde pour accélérer une roue taille moyenne à 100 t/m. Ensuite, l'ensemble tourne libre. Il en résulte une économie d'énergie, moins d'usure et moins de bruit.
- Basse vitesse d'équilibrage. Aussi disponible en version complète du carter de protection.
- Accessoires standard:
 - Adaptateur cône avec écrou rapide et bouchon de pression
 - 3 cônes Ø 45÷110mm
 - Pince-marteau
- L'arbre de la broche supporte tous les adaptateurs, y compris ceux des roues de SUV lourdes.

megaspin 220V

Extrêmement facile à utiliser

- Toutes les fonctions du Megaspin 220
- TFT-Monitor - 17"
- Frein électrique pour le blocage de la roue vers le point exact du positionnement des masses
- Protection de roue standard

Garantie

megaspin 220/220V

Comme tous les équilibreurs Hofmann Megaplan, megaspin 220/220V est fabriqué à 100% en Europe et est couvert par une garantie de 3 ans sur toutes les cartes électroniques.



Opzioni

- 1 ADATTATORE UNIVERSALE per ruote senza foro centrale da 3, 4 o 5 fori, da 95-210 mm. Incluso cono di centraggio (brevettato)
- 2 ANELLO DI CENTRAGGIO per diametro 56,5; 57; 66,5 e 72,5 mm
- 3 COPPETTA IN PLASTICA per cerchi in lega
- 4 KIT DISTANZIALE per ruote molto larghe (SUV, 4 WD)
- 5 CONO E DISCO DISTANZIALE veicoli commerciali leggeri, 4x4 con foro centrale da 97-180 mm
- 6 ADATTATORE PER MOTOCICLI, ruote flangiate o ruote con cuscinetti propri

Options

- 1 BRIDE DE BLOCAGE UNIVERSELLE pour jantes sans trou central avec 3, 4, 5 trous d'un diamètre de 95-210 mm. Cône de centrage spécial inclus (breveté)
- 2 BAGUE DE CENTRAGE pour diamètres 56,5 ; 57 ; 66,5 et 72,5 mm
- 3 DISQUE DE BLOCAGE pour jantes en alliage
- 4 KIT D'ENTRETOISES pour roues très larges (SUV, 4 RM)
- 5 ANNEAU ET CONE pour fourgons, camions légers et voitures 4RM avec un trou central de 97-180 mm
- 6 BRIDE DE BLOCAGE POUR MOTOCY-CLETTES, pour roues bridés ou pour roues avec propres roulements

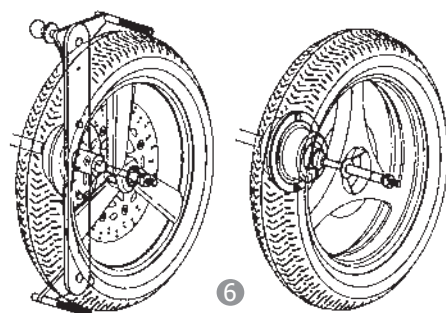



L'innovativo software 3D che calcola la larghezza del cerchio

Virtual Sonar è il nuovo software per la misura 3D della ruota. Consente il rilevamento della larghezza del cerchio nel caso di ruote in ferro. Ciò rende superfluo un dispositivo sonar effettivo o qualsiasi altro sistema di immissione dati esterno.

Dopo aver acquisito la posizione del primo piano di correzione con il calibro automatico in dotazione, Virtual Sonar calcola la larghezza del cerchio e ne verifica l'attendibilità a seconda dello squilibrio misurato e della tolleranza calcolata.

Virtual Sonar riduce i tempi di equilibratura, annullando errori di inserimento dei dati da parte dell'operatore e garantendo, al contempo, un'efficacia di equilibratura al pari delle equilibratrici top di gamma.

L'innovant logiciel 3D qui calcule la largeur de la jante

Virtual Sonar est le nouveau logiciel de mesure de roue 3D. Il permet de détecter la largeur de la jante dans le cas de roues en tôle. Cela rend superflu tous autres systèmes de saisie de données externe.

Une fois acquis la position du premier plan de correction avec la pige automatique, Virtual Sonar calcule la largeur de la jante et vérifie la fiabilité du calcul en fonction du balourd mesuré et de la tolérance calculée.

Virtual Sonar réduit les temps d'équilibrage en éliminant les erreurs de saisie de la part de l'opérateur et en garantissant au même temps la même efficacité d'équilibrage des équilibreuses haut de gamme.

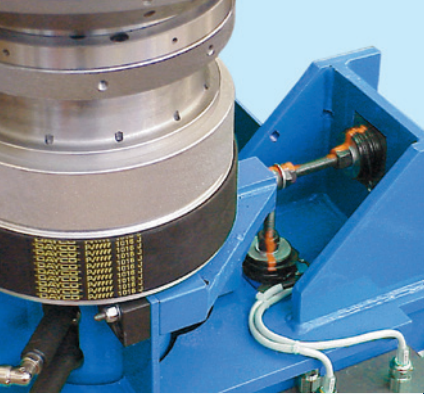

Semplicità d'utilizzo Facilité d'utilisation

AUTO SELECT	cerchi-jantes/ALU M/ALU3 M	AUTO SELECT
Inserimento dati		Entrée des données
Distanza	automatico/automatique	Distance
Diametro	automatico/automatique	Diamètre
Larghezza (cerchi acciaio)	Virtual Sonar	Largeur (jantes en acier)
Posizione dei pesi	illimitata/illimitée	Position des poids
AUTO SPLIT	incluso/inclus	AUTO SPLIT

ISS – Industrial Sensor System

Tutte le nostre equilibratrici Megaspin utilizzano gli stessi sistemi di sensori ad alta precisione che caratterizzano le nostre bilanciatrici industriali, rivolte ai produttori di attrezzature originali per pneumatici e autoveicoli.

Toutes nos équilibreuses de roues Megaspin utilisent les mêmes systèmes de capteurs de haute précision qui caractérisent nos équilibreuses industriels, destinés aux fabricants d'équipements d'origine pour pneus et véhicules.

Dati tecnici

Données techniques

Larghezza cerchio	1,5 - 20"	Largeur de la jante
Diametro cerchio	10 - 28" (30" manuale/manuel)	Diamètre de la jante
Diametro max. ruota	1200 mm	Diamètre maxi de la roue
Larghezza max. ruota	530 mm	Largeur maxi de la roue
Peso max ruota	75 kg	Poids maxi de la roue
Giri/min (rpm)	100	Régime de rotation (tr/min)
Dimensioni dell'imballo (L x P x H)	960 x 660 x 1160 mm	Dimensions de l'emballage (W x D x H)
Peso lordo (M220 - M220V)	110 kg - 123 kg	Poids brut (M220 - M220V)
Alimentazione	115-230 V / 50/60 Hz / 1 Ph / 500 W	Alimentation électrique

CE Made in EU

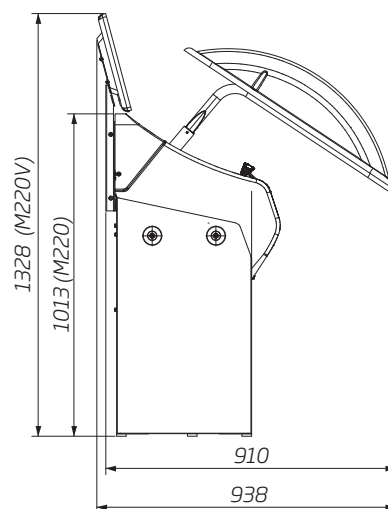
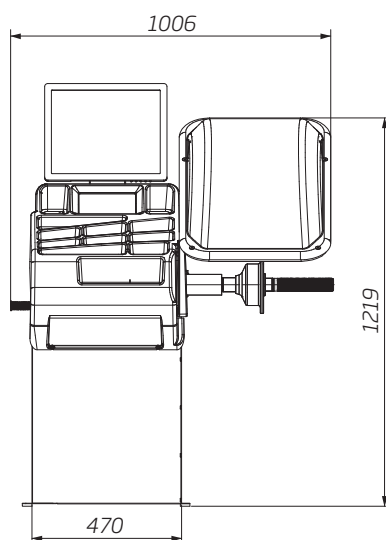

Tutti i dati di questo catalogo sono da considerarsi informativi. Posso essere soggetti a modifiche senza preavviso.

Toutes les données de cette brochure sont fournies à titre d'information. Des modifications peuvent être apportées sans préavis.

mm



Distributore/ Distributeur

HOFMANN MEGAPLAN GmbH
Hauptstraße 67 · A-5302 Henndorf · Austria · Tel +43-6214-646612
HM-mail@hofmann-megaplan.com · hofmann-megaplan.com