

megaspin

UNO STRUMENTO DI
LAVORO AD ALTA VELOCITA'
SENZA LANCIO DI PROVA



L'OUTIL DE TRAVAIL
LE PLUS RAPIDE
PAS DE LANCEES DE
CONTROLE



megaspin

**LASER
POINT**
ACCURACY
NO CHECKSPIN



megaspin 420P **LASER POINT ACCURACY NO CHECKSPIN**





Opzione
Option

Precisione - un'esattezza imbattibile

Utilizziamo lo stesso sistema di sensori impiegato nelle nostre equilibratrici industriali.

I dati della ruota di distanza, diametro e larghezza vengono impostati tramite il calibro automatico. Il bloccaggio pneumatico (opzionale) assicura il fissaggio del cerchio sul dispositivo di centraggio con una forza omogenea.

Il sollevatore Zero Weight (opzionale) assicura il perfetto centraggio della ruota.

Précision - une exactitude imbattable

Nous utilisons le même système de détection que sur nos équilibreuses industrielles. La distance, le diamètre et la largeur des roues sont déterminés par des jauges automatiques. Le blocage pneumatique (option) assure la fixation de la jante sur le dispositif de centrage avec une force homogène.

Le levage Zero Weight (option) assure le parfait centrage de la roue.

Velocità - una rapidità imbattibile

Equilibratura senza lancio di controllo: due puntatori laser mostrano la corretta posizione per i pesi adesivi. Per una ruota di medie dimensioni, il ciclo di misura dura meno di 5 secondi. Il bloccaggio pneumatico (opzionale) assicura un rapido serraggio della ruota sulla flangia dell'equilibratrice. Le luci LED illuminano la posizione di applicazione dei pesi adesivi, eliminando ripetuti posizionamenti dei pesi.

Vitesse - une rapidité imbattable

Équilibrage sans lances de contrôle : deux points laser montrent la position exacte pour appliquer les poids adhésifs. Pour un pneu de taille moyenne, le cycle de mesure dure moins de 5 secondes. Le blocage pneumatique (option) assure une fixation rapide du pneu sur la bride de l'équilibreuse. Les LEDs indiquent la position où appliquer les poids adhésifs. Elles évitent tentatives répétées d'application des poids adhésifs.

Ergonomia - una maneggevolezza imbattibile

Grazie alla nuova struttura della macchina lo spazio di lavoro diviene significativamente più accessibile rispetto alle equilibratrici tradizionali. La luce LED aiuta l'operatore durante la pulizia della superficie del cerchio. Il sollevatore Zero Weight (opzionale) aiuta l'operatore a movimentare anche le ruote più pesanti senza sforzo.

Ergonomie - un confort de manipulation imbattable

Grâce à son nouveau châssis, l'espace de travail est beaucoup plus facile d'accès que sur les équilibreuses conventionnelles. Les LEDs facilitent le travail de l'utilisateur pour le nettoyage de la jante. Le levage Zero Weight (option) permet à l'utilisateur de manipuler les pneus en douceur, même les plus lourds.

One Weight Balancing

Mostrando un unico piano di correzione degli squilibri invece di due, OWB offre il 30% di risparmio di tempo per il 70% delle ruote equilibrabili. Calcolo automatico del valore di tolleranza dello squilibrio residuo per ogni singola ruota. OWB è un rivoluzionario passo avanti nell'equilibratura delle ruote. È semplice, veloce, facile da fare e molto preciso.

One Weight Balancing

Identifiant un seul plan de correction du balourd, OWB offre une économie de temps de 30% pour le 70% des roues. Calcul automatique de la valeur de tolérance du balourd résiduel pour chaque roue. OWB est une avancée révolutionnaire dans l'équilibrage des roues. C'est simple, rapide, facile à utiliser et très précis.

Semplicità d'utilizzo Facilité d'utilisation



Display	Digitale/Digital	Display
Inserimento dati		Entrée des données
Distanza	automatico/automatique	Distance
Diametro	automatico/automatique	Diamètre
Larghezza	touchless	Largeur
Posizione dei pesi	illimitata/illimitée	Position des poids
AUTO SPLIT	incluso/inclus	AUTO SPLIT
MINISTAT (Brevettato)	incluso/inclus	MINISTAT (BREVETE)
OWB	incluso/inclus	OWB
Operatori multipli	2 operatori/2 opérateurs	Opérateurs multiples
Freno ruota	elettrico/électrique	Blocage de roue

Opzioni

- ① SOLLEVATORE ZERO WEIGHT
- ② MEGACLAMP (brevettato)
Bloccaggio pneumatico
- ③ ADATTATORE UNIVERSALE
per ruote senza foro centrale da
3, 4 o 5 fori, da 95-210 mm.
Incluso cono di centraggio
- ④ ANELLO DI CENTRAGGIO per diame-
tro 56,5; 57; 66,5 e 72,5 mm
- ⑤ COPPETTA IN PLASTICA per cerchi
in lega
- ⑥ KIT DISTANZIALE per ruote molto
larghe (SUV, 4 WD)
- ⑦ CONO E DISCO DISTANZIALE veicoli
commerciali leggeri, 4x4 con foro
centrale da 97-180 mm

Options

- ① ÉLÉVATEUR ZERO WEIGHT
- ② MEGACLAMP (breveté)
blocage pneumatique
- ③ BRIDE DE BLOPAGE UNIVERSELLE
pour jantes sans trou central avec
3, 4, 5 trous d'un diamètre de 95-
210 mm. Cône de centrage spécial
inclus (breveté)
- ④ BAGUE DE CENTRAGE pour diamètres
56,5 ; 57 ; 66,5 et 72,5 mm
- ⑤ DISQUE DE BLOPAGE pour jantes en
alliage
- ⑥ KIT D'ENTRETOISES pour roues très
larges (SUV, 4 RM)
- ⑦ ANNEAU ET CONE pour fourgons,
camions légers et voitures 4RM
avec un trou central de 97-180 mm

Dati tecnici

Larghezza cerchio	1,5 - 20 pollici/pouces	Largeur de la jante
Diametro cerchio	10 - 28 pollici/pouces (30 manuale/manuel)	Diamètre de la jante
Diametro max. ruota	1016 mm	Diamètre maxi de la roue
Larghezza max. ruota	480 mm	Largeur maxi de la roue
Peso max ruota	75 kg	Poids maxi de la roue
Giri/min (rpm)	100	Régime de rotation (tr/min)
Dimensioni dell'imballaggio (L x P x H)	1130 x 1450 x 1150 mm	Dimensions de l'emballage (L x P x H)
Peso lordo	135 kg, Versione/Version P 150 kg	Poids brut
Alimentazione	115-230 V / 50/60 Hz / 1 Ph / 500 W	Alimentation électrique
Pressione dell'aria compressa	8 - 10 bar	Pression de l'air comprimé

CE Made in EU

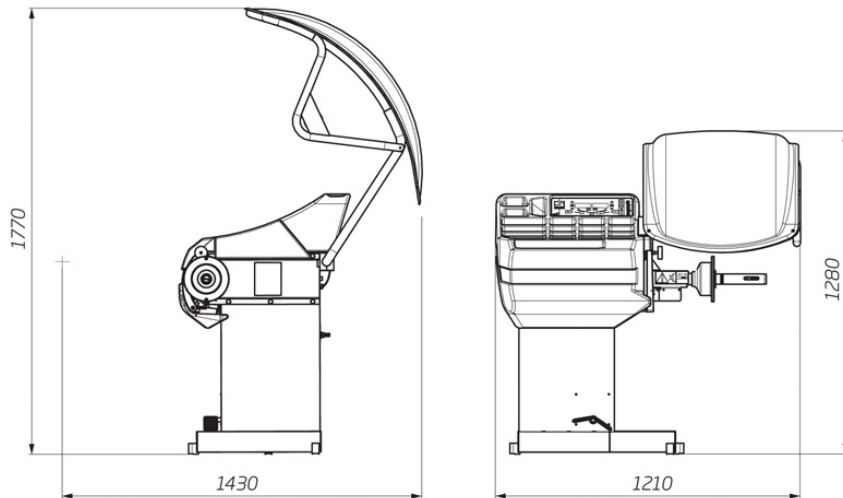

Tutti i dati di questo catalogo sono da considerarsi informativi. Posso essere soggetti a modifiche senza preavviso.

Toutes les données de cette brochure sont fournies à titre d'information. Des modifications peuvent être apportées sans préavis.

mm



Distributore/ Distributeur

HOFMANN MEGAPLAN GmbH
Hauptstraße 67 · A-5302 Henndorf · Austria · Tel +43-6214-646612
HM-mail@hofmann-megaplan.com · hofmann-megaplan.com

AGHD04113

